

Pré-Broyeurs à déchets Metso Waste Recycling
M&J PreShred 2000S

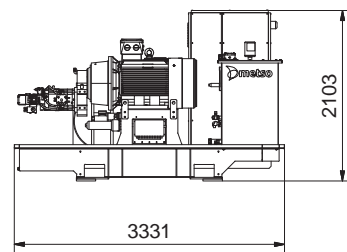

M&J PreShred 2000S

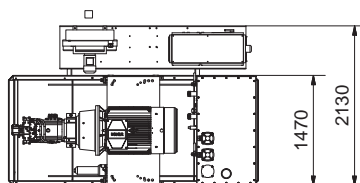
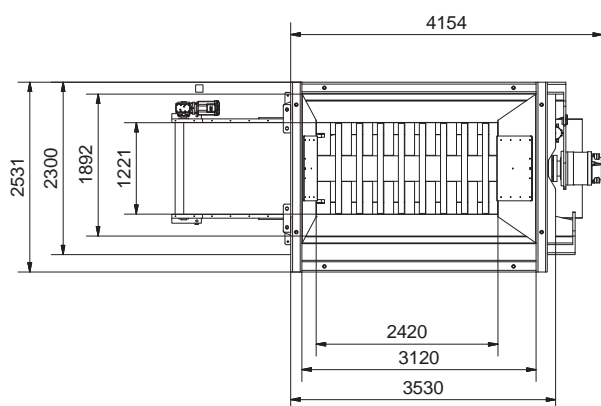
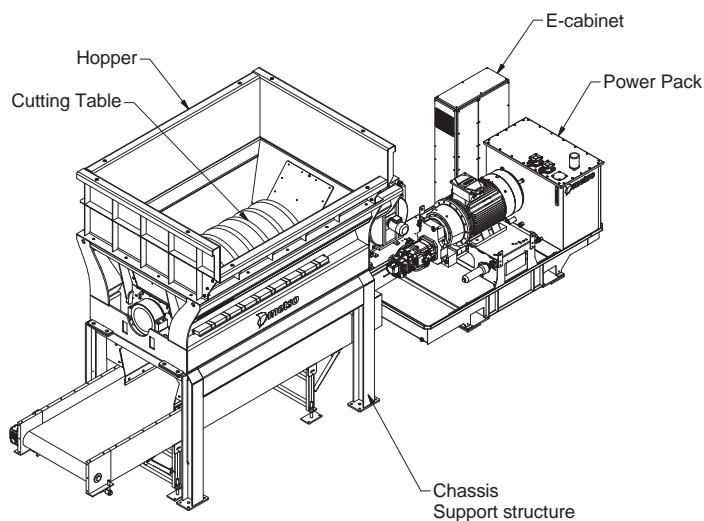
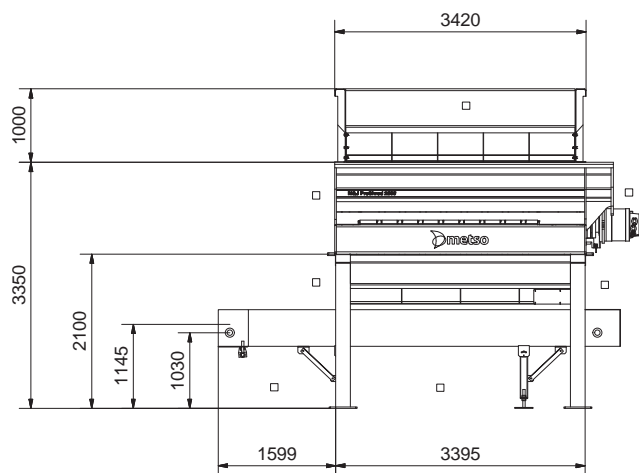

Aperçu des spécifications		
Dimensions sans trémie (L x l x h)	mm	5536 x 2300 x 3350
Poids total (avec convoyeur standard)	t	14.3 – 16.4
Couleurs standards	RAL	7011, 9002
Hauteur de chargement (sans trémie)	mm	3350
Zone de coupe (L x l)	mm	2420 x 1273
Zone de coupe		
Moteur électrique	kW	1x110 / 1x132 / 1x200
Unité de commande électrique	API	API
Entraînement	Transmission hydrostatique	Transmission hydrostatique
Châssis		
Convoyeur standard à courroie (L x l)	mm	5000 x 1200
Hauteur de déchargement	mm	1036
Largeur de déchargement	mm	1200
Poids (convoyeur incl. / excl.)	t	2.6 / 1.6

Table de coupe

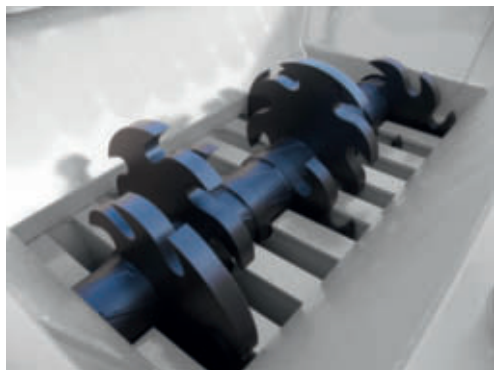

Heavy Duty



High performance

Table de coupe – 6 couteaux

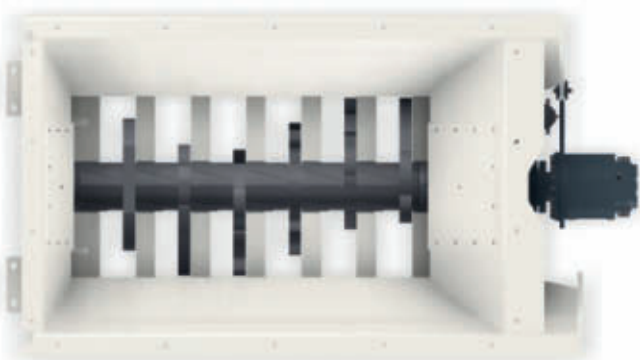
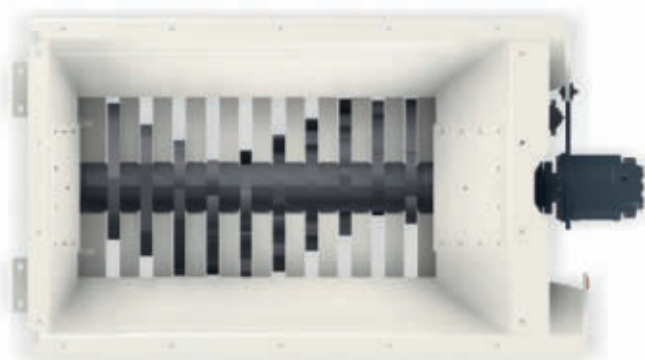

Table de coupe - 10 couteaux



M&J PreShred 2000S

Table de coupe		
Nombre d'arbres	Entrainement asynchrone	1
Vitesse de rotation *	tr/min	16-41 / 27-56
Nombre de couteaux rotatifs		6 / 8 / 9 / 10
Nombre de contre couteaux		12 / 16 / 18 / 20
Table de coupe (L x l)	mm	2420 x 1273
Poids	t	8,7 – 10,2
Granulometrie**		
6 couteaux	mm	<450
8 couteaux	mm	<300
9 couteaux	mm	<250
10 couteaux	mm	<200
Capacité par heure ***		
Ordures ménagères	t/h	Jusqu'à 70
Bois de démolition	t/h	Jusqu'à 40
Déchets industriels	t/h	Jusqu'à 20
Déchets encombrants	t/h	Jusqu'à 25
* Standard / HDC ** 90% de la production inférieure à *** Depends du mode de chargement, de la densité de la matiere chargée et al granulovietrie souhaitée		



Pour plus d'informations, veuillez contacter votre distributeur local Metso Waste Recycling, ou contactez l'équipe support Metso Waste Recycling.

Metso Denmark A/S
Vejlevej 5
DK-8700 Horsens
Denmark
Tel: +45 7626 6400
Fax: +45 7626 6449
recycling.info.dk@metso.com

www.metso.com/recycling

Nous nous réservons le droit d'apporter des modifications ou des améliorations à nos produits sans préavis. Metso Waste Recycling "M&J PreShred 2000S, french", Mars 2017