

Pré-Broyeurs à déchets Metso Waste Recycling

M&J PreShred 6000S

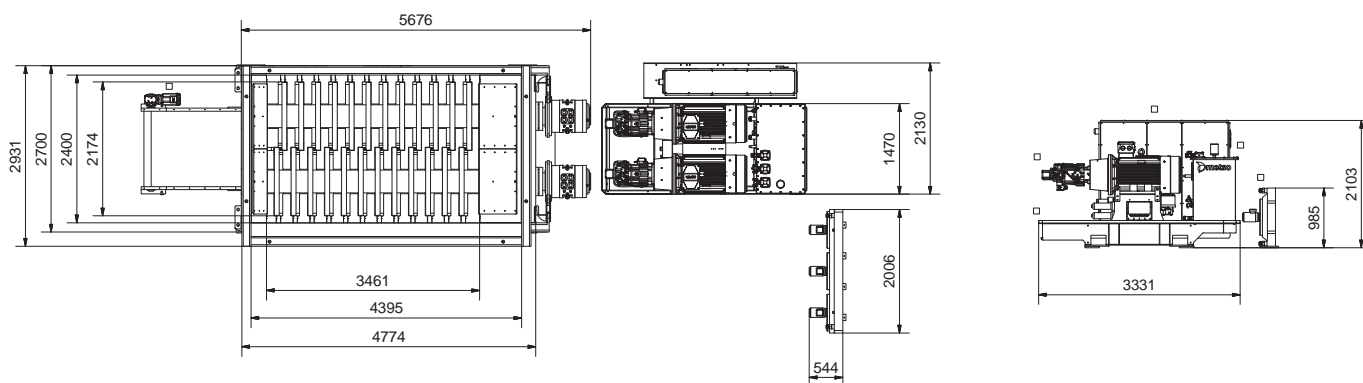

# M&J PreShred 6000S

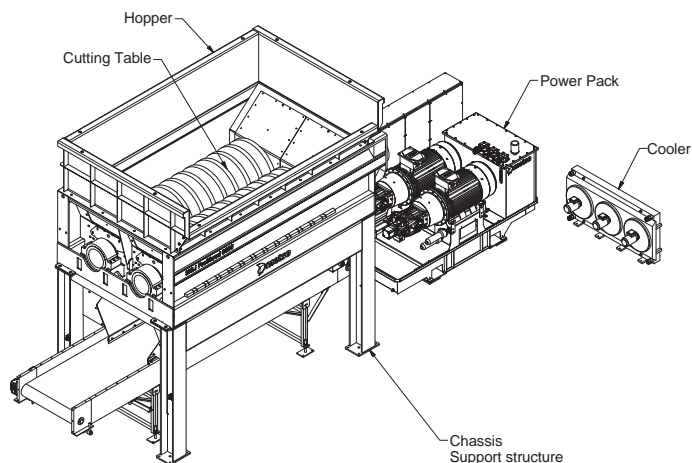
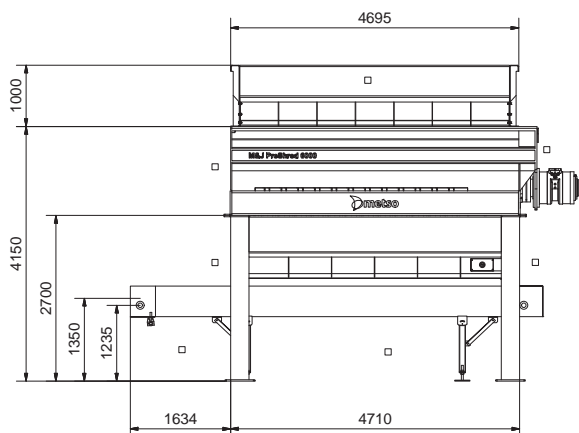

Aperçu des spécifications		
Dimensions sans trémie (L x l x h)	mm	7740 x 2700 x 4150
Poids total (avec convoyeur standard)	t	34.3 – 39.2
Couleurs standards	RAL	7011, 9002
Hauteur de chargement (sans trémie)	mm	4150
Zone de coupe (L x l)	mm	3461 x 2400
Zone de coupe		
Moteur électrique	kW	2x200 / 2x250
Unité de commande électrique	API	API
Entraînement	Transmission hydrostatique double	Transmission hydrostatique double
Châssis		
Convoyeur standard à courroie (L x l)	mm	6250 x 1200
Hauteur de déchargement	mm	1235
Largeur de déchargement	mm	1200
Poids (convoyeur incl. / excl.)	t	4.5 / 3.3

# Table de coupe



Samurai



Standard

Table de coupe – 9 couteaux

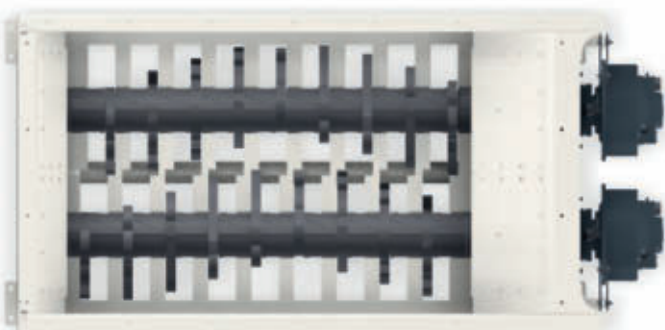
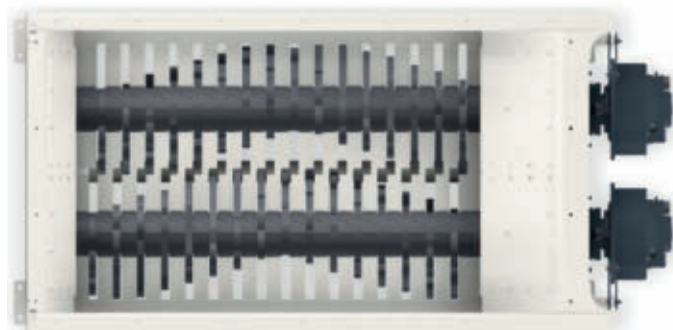

Table de coupe – 16 couteaux



## M&J PreShred 6000S

Table de coupe		
Nombre d'arbres	Entrainement asynchrone	2
Vitesse de rotation *	tr/min	11-32
Nombre de couteaux rotatifs		9 / 12 / 14 / 16
Nombre de contre couteaux		18 / 24 / 28 / 32
Table de coupe (L x l)	mm	3461 x 2400
Poids	t	24,5 – 27,7
Granulometrie**		
9 couteaux	mm	<450
12 couteaux	mm	<300
14 couteaux	mm	<200
16 couteaux	mm	<125
Capacité par heure ***		
Ordures ménagères	t/h	Jusqu'à 200
Bois de démolition	t/h	Jusqu'à 100
Déchets industriels	t/h	Jusqu'à 50
Déchets encombrants	t/h	Jusqu'à 70

\*Standard \*\* 90% de la production inférieure à \*\*\* Depends du mode de chargement, de la densité de la matière chargée et al granulovietrie souhaitée



Pour plus d'informations, veuillez contacter votre distributeur local Metso Waste Recycling, ou contactez l'équipe support Metso Waste Recycling.

Metso Denmark A/S  
Vejlevej 5  
DK-8700 Horsens  
Denmark  
Tel: +45 7626 6400  
Fax: +45 7626 6449  
[recycling.info.dk@metso.com](mailto:recycling.info.dk@metso.com)

[www.metso.com/recycling](http://www.metso.com/recycling)

Nous nous réservons le droit d'apporter des modifications ou des améliorations à nos produits sans préavis. Metso Waste Recycling "M&J PreShred 6000S, french", mars 2017